

〈予選リーグ組合せ〉

	A	B	C	D
1	八橋	T2	西目	大曲
2	鹿角	美郷	ユ-ニアン	外旭川・飯島南
3	四ツ小屋	大住	角館	二カホ
4	旭川	大館	千秋	下新城・旭南

〈予選リーグ試合時間〉

※主審と補助審判は前半と後半で交代すること

【Aコート】

※F1~F4、F9~F12：フレンドリーマッチ

No.	試合時間	対 戦				主 審	補助審判
1	8:30	A1	八橋	—	鹿角	A2	八橋 鹿角
2	9:00	B1	T2	—	美郷	B2	T2 美郷
3	9:30	A1	八橋	—	四ツ小屋	A3	八橋 四ツ小屋
4	10:00	B1	T2	—	大住	B3	T2 大住
5	10:30	A1	八橋	—	旭川	A4	八橋 旭川
6	11:00	B1	T2	—	大館	B4	T2 大館
7	11:30	F1	御所野	—	旭川B	F2	御所野 旭川
8	12:00	F3	御所野	—	ユ-ニアンB	F4	御所野 ユ-ニアン
9	12:30	C1	西目	—	ユ-ニアン	C2	西目 ユ-ニアン
10	13:00	D1	大曲	—	外旭川・飯島南	D2	大曲 外旭川・飯島南
11	13:30	C1	西目	—	角館	C3	西目 角館
12	14:00	D1	大曲	—	二カホ	D3	大曲 二カホ
13	14:30	C1	西目	—	千秋	C4	西目 千秋
14	15:00	D1	大曲	—	下新城・旭南	D4	大曲 下新城・旭南
15	15:30	F9	寺内	—	二カホB	F10	寺内 二カホ
16	16:00	F11	河辺	—	八橋B	F12	河辺 八橋

【Bコート】

※F5~F8、F13~F16：フレンドリーマッチ

No.	試合時間	対 戦				主 審	補助審判
1	8:30	A3	四ツ小屋	—	旭川	A4	四ツ小屋 旭川
2	9:00	B3	大住	—	大館	B4	大住 大館
3	9:30	A2	鹿角	—	旭川	A4	鹿角 旭川
4	10:00	B2	美郷	—	大館	B4	美郷 大館
5	10:30	A2	鹿角	—	四ツ小屋	A3	鹿角 四ツ小屋
6	11:00	B2	美郷	—	大住	B3	美郷 大住
7	11:30	F5	八橋B	—	大住B	F6	八橋 大住
8	12:00	F7	八橋B	—	千秋B	F8	八橋 千秋
9	12:30	C3	角館	—	千秋	C4	角館 千秋
10	13:00	D3	二カホ	—	下新城・旭南	D4	二カホ 下新城・旭南
11	13:30	C2	ユ-ニアン	—	千秋	C4	ユ-ニアン 千秋
12	14:00	D2	外旭川・飯島南	—	下新城・旭南	D4	外旭川・飯島南 下新城・旭南
13	14:30	C2	ユ-ニアン	—	角館	C3	ユ-ニアン 角館
14	15:00	D2	外旭川・飯島南	—	二カホ	D3	外旭川・飯島南 二カホ
15	15:30	F13	飯島・川尻	—	河辺	F14	飯島・川尻 河辺
16	16:00	F15	飯島・川尻	—	寺内	F16	飯島・川尻 寺内

〈第51回豊島杯 トーナメント組合せ〉

〈1位トーナメント組合せ〉

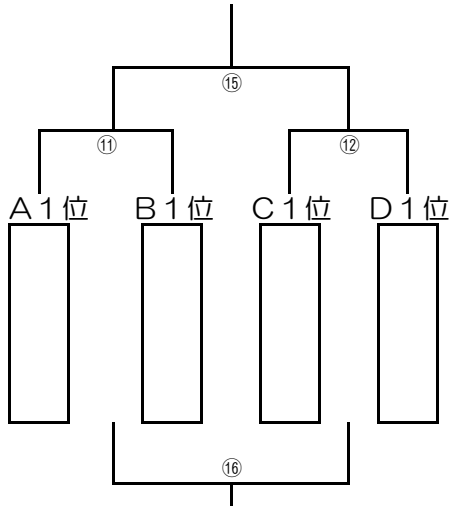

〈2位トーナメント組合せ〉

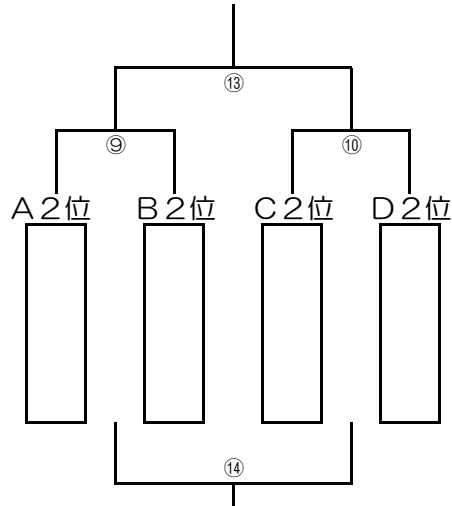

〈3位トーナメント組合せ〉

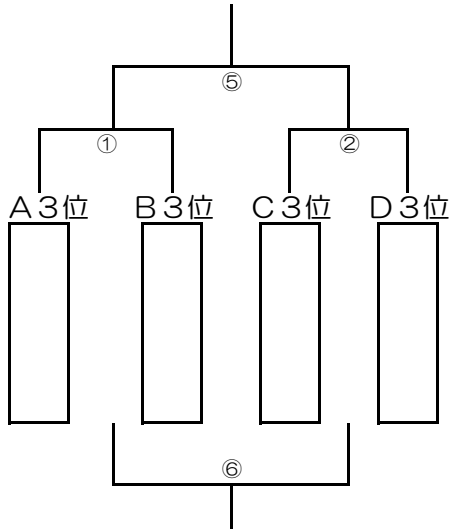

〈4位トーナメント組合せ〉

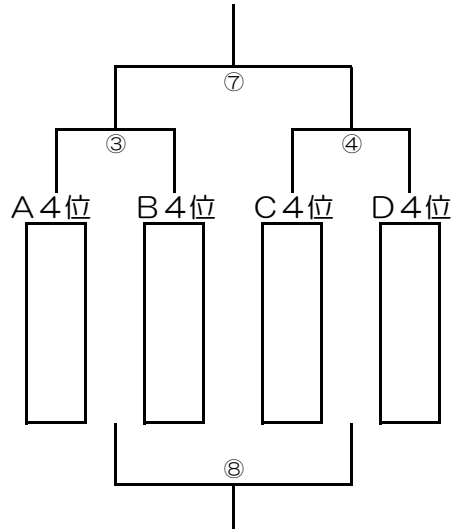

〈トーナメント試合時間〉

※主審と補助審判は前半と後半で交代すること

※F1~F4：フレンドリーマッチ

Aコート				Bコート			
	試合時間	主 審	補助審判		試合時間	主 審	補助審判
①	8:30	A 4位	B 4位	②	8:30	C 4位	D 4位
③	9:10	①の勝ち	①の負け	④	9:10	②の勝ち	②の負け
⑤	9:50	③の勝ち	③の負け	⑥	9:50	④の勝ち	④の負け
⑦	10:30	⑤の勝ち	⑤の負け	⑧	10:30	⑥の勝ち	⑥の負け
⑨	11:10	A 1位	B 1位	⑩	11:10	C 1位	D 1位
⑪	11:50	⑨の勝ち	⑨の負け	⑫	11:50	⑩の勝ち	⑩の負け
F1	12:30	飯島・川尻	寺内	F2	12:30	河辺	御所野
F3	13:00	御所野	飯島・川尻	F4	13:00	寺内	河辺
⑬	13:40	⑪の勝ち	⑪の負け	⑭	13:40	⑫の勝ち	⑫の負け
⑮	14:20	⑬の勝ち	⑬の負け	⑯	14:20	⑭の勝ち	⑭の負け